

## ECCUA POŽEMINIAI APŠILTINTI GAISRINIAI HIDRANTAI EC-TS ir EC-TTS PN10



### Techninės charakteristikos:

- Tinkamas vandeniui, kurio temperatūra mažesnė nei 20°C.
- Hidrauliniai bandymai atlikti prie 1,5 x PN.
- Jungtis atitinka standarto GOST 53250-2009 reikalavimus.
- Fiksuoto (TS) arba kintamo (TTS) aukščio.
- Flanšai ir skylės varžtams atitinka standarto ISO7005-2 (BS4504, DIN2501) reikalavimus.
- Konstrukcija sertifikuota pagal standarto EN14339:2005 reikalavimus.

### Papildomai:

- Hidranto kolonėlė.
- Hidranto raktas.

### Jungimo flanšas:

- DN80
- DN100

### Medžiagos:

- Stovas: AISI304 / PE100
- Apšiltinimas: poliuretanas PE apvaskale
- Jungtis: žalvaris
- Tempimui atsparus adapteris: kalus ketus GGG50
- Uždarymo vožtuvas: kalus ketus GGG50
- Valdymo velenas: AISI304
- Automatinis drenažo vožtuvas: PA+GF30, EPDM membrana
- Drenažo vamzdis: PP
- Flanšo tarpinė: klinger C4323
- Varžtai: cinkuoti

Konstrukcija, medžiagos, detalės gali būti pakeistos atliekant Eccua gaminių tobulinimo programą.



### Gamintojas:

Eccua OÜ, Harku tee 3560, Tabasalu,  
Estija  
Tel.: +372 622 8050

### Pardavėjas:

Eccua UAB, Kulautuvos g. 20, Kaunas,  
Lietuva  
Tel.: +370 37 338 460  
El.paštas: [info@eccua.lt](mailto:info@eccua.lt)  
[www.eccua.lt](http://www.eccua.lt)

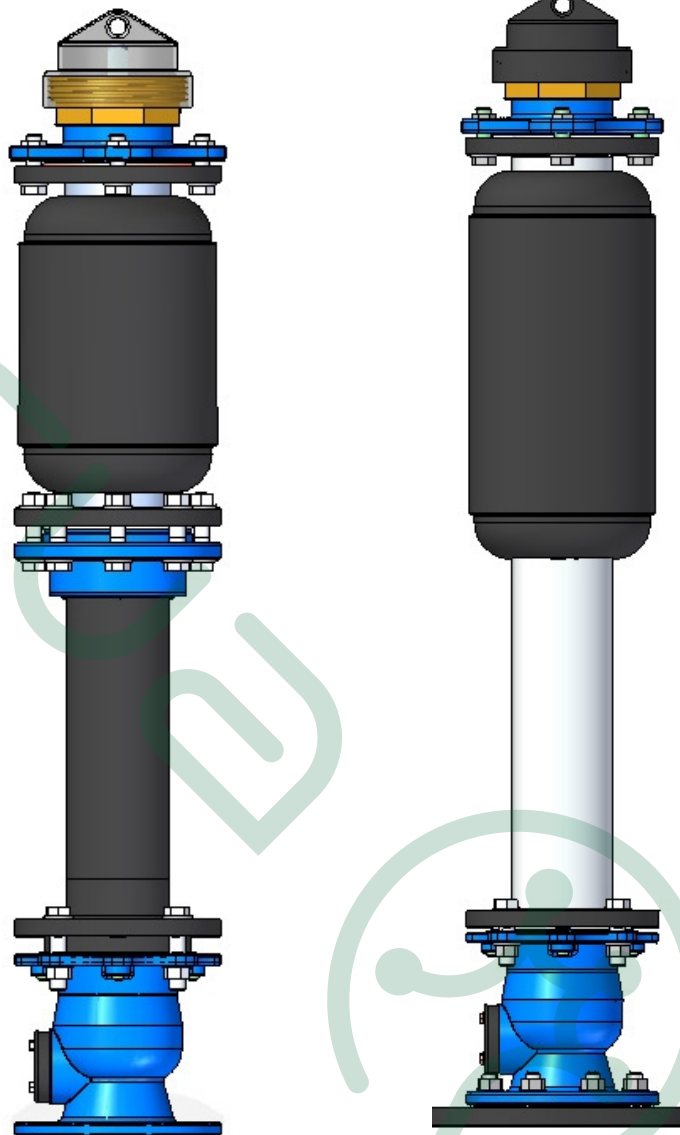

EC-TTS hidranto aukštis H, mm	Svoris, kg	EC-TS hidranto aukštis H, mm	Svoris, kg
1150..1450	42	1000	31
1450..1750	43,6	1500	33,7
1750..2050	45,2	2000	36,4
2050..2350	48,8	2500	41,1
2350..2650	50,4	3000	43,8

Nr.	Pavadinimas	Nr.	Pavadinimas
1	Automatinis drenažo vožtuvas	5	Uždarymo vožtuvas
2	Stovas	6	Flanšas
3	Valdymo velenas	7	Apšiltinimas
4	Jungtis		

